

Fiche technique :

# **MRT 1840 EASY 3B S2 360°**



Capacités		Métrique
Capacité max.		4000 kg
Hauteur de levage max.		17.90 m
Poids et dimensions		
Largeur hors tout	b1	2.40 m
Hauteur hors tout	h17	2.97 m
Largeur hors tout cabine	b4	0.95 m
Garde au sol	m4	0.34 m
Empattement	y	2.32 m
Correction de dévers longitudinal +/-		0 °
Angle de cavage	a4	12 °
Angle de déversement	a5	105 °
Rotation tourelle		400 °
Poids		13670 kg
Longueur de fourches / Largeur de fourches / Section de fourches	l / e / s	1200 mm x 125 mm x 15 mm
Roues		
Type de roues		Pneumatique
Pneus standards		Camso - 14PR 4LR1 A8 158 - 405/70-20
Roues motrices (avant / arrière)		2 / 2
Stabilisateurs		
Type de stabilisateurs		Type "ailes"
Commandes pour stabilisateurs		Stabilisateurs à commande individuelle ou simultanée
Moteur		
Marque du moteur		Perkins
Norme moteur		Stage IIIB
Modèle du moteur		854 E-E 34 TA
Puissance moteur (CV) / Puissance moteur (kW) / Régime moteur		102 ch / 75 kW @ 1200 tr/min
Couple max.		1400 Nm
Nombre de cylindres - Cylindrée		3400 - 3400 cm <sup>3</sup>
Injection		Moteur injection directe
Système de refroidissement		Eau
Circuit électrique		
Capacité batterie 12V		120 Ah
Transmission		
Nombre de vitesses (avant / arrière)		2 / 2
Effort de traction		8600 daN
Frein de parking		Frein négatif automatique
Hydraulique		
Type de pompe hydraulique		Pompe à engrenage
Débit hydraulique		115 l/min
Pression hydraulique		270 bar
Capacité du réservoir hydraulique		150 l
Capacités des réservoirs		
Huile moteur		150 l
Carburant		130 l
Bruit et vibration		
Bruit au poste de conduite (LpA)		79.70 dB
Bruit à l'environnement (LwA)		104 dB
Vibration sur l'ensemble mains/bras		2.50 m/s <sup>2</sup>
Divers		
Roues directrices (avant / arrière)		2 / 2
Commandes		2 Joysticks
Certification cabine		Cabine ROPS - FOPS niveau 2
Système de reconnaissance automatique des accessoires (E-Reco)		Standard

## MRT 1840 Easy 3B S2 360° - Schémas d'encombrement

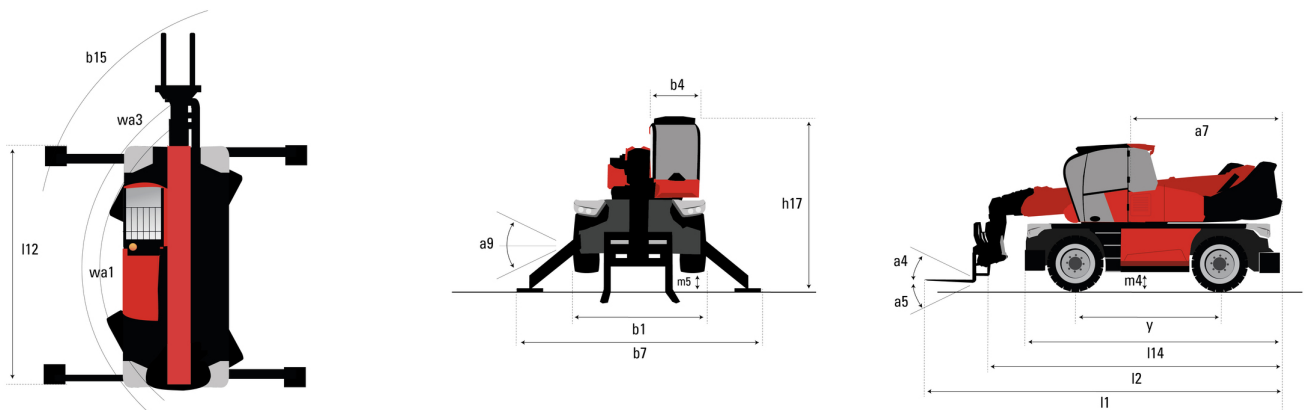

Autres données		Métrique
Longueur du châssis	l14	4.35 m
Empattement	y	2.32 m
Garde au sol	m4	0.34 m
Déport du contrepoids (tourelle à 90°)	a7	2.49 m
Rayon de braquage extérieur (avec fourches)	b15	3.90 m
Largeur hors tout stabilisateurs déployés	b7	3.98 m
Correcteur de dévers	a9	0 °



**Siège Social**

B.P. 249 - 430 rue de l'Aubinière

44150 Ancenis Cedex - France

Tel: +33 (0)2 40 09 10 11 - Fax: +33 (0)2 40 09 10 97

[www.manitou.com](http://www.manitou.com)



Cette publication présente le descriptif des versions et possibilités de configuration des produits Manitou qui peuvent différer en équipement. Les équipements présentés dans cette brochure peuvent être de série, en option, ou non disponibles suivant les versions. Manitou se réserve le droit, à tout moment et sans préavis, de modifier les spécifications décrites et représentées. Les spécifications portées n'engagent pas le constructeur. Pour plus de détails, contactez votre concessionnaire Manitou. Document non contractuel. Présentation des produits non contractuelle. Liste des spécifications non exhaustive. Les logos ainsi que l'identité visuelle de l'entreprise sont la propriété de Manitou et ne peuvent être utilisés sans autorisation. Tous droits réservés. Les photos et schémas contenus dans la présente brochure ne sont fournis qu'à des fins de consultation et à titre indicatif.

Manitou BF SA - Société anonyme à conseil d'administration - Capital social : 39 668 399 euros - 857 802 508 RCS Nantes